

 INESCTEC

SERVIÇO DE COMUNICAÇÃO

EQUIPA



Rui Oliveira
CA



Joana Coelho
Responsável do Serviço



CONTEÚDOS
Sofia Maciel



Elsa Carvalho



Catarina Carvalho



Daniela Sá



Francisco Azevedo



Paula Rodrigues



Joana Coelho



DESIGN E MULTIMÉDIA
Rita Costa



Pedro Fonseca



EVENTOS
Catarina Carvalho



Paula Rodrigues



Sofia Maciel



Daniela Sá



Joana Coelho



PROJETOS
Joana Coelho



Paula Rodrigues



Sofia Maciel



Catarina Carvalho



TRADUÇÃO
Francisco Azevedo



SECRETARIADO
Cristiana Barros

1. DIAGNÓSTICO 2022

**COMUNICAÇÃO EXTERNA
INSTITUCIONAL**

INSTRUMENTOS DE COMUNICAÇÃO

Seguem uma abordagem assente na comunicação integrada de marketing.

Representam toda a cadeia de valor que o serviço presta aos seus diferentes públicos-alvo.



COMUNICAÇÃO DE CIÊNCIA



MARKETING DIGITAL



RELAÇÕES PÚBLICAS



PUBLICIDADE



TRADUÇÃO / REVISÃO

COMUNICAÇÃO DE CIÊNCIA



REVISTA SCIENCE & SOCIETY

2 revistas divulgadas **2105** emails enviados via email marketing (1 568 Agricultura; 538 Energia)

502 emails abertos **1919** visitas totais da revista

5404 visualizações totais de páginas **3252** visualizações totais de páginas únicas

SPOTLIGHT

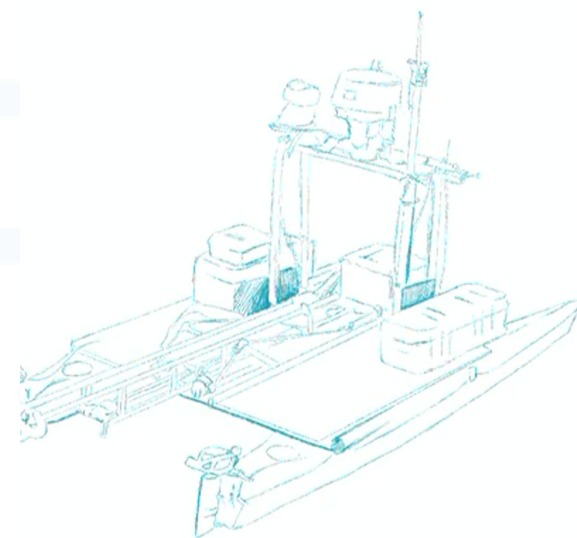

6

edições em 2022

Versão PT

1162 visualizações

911 visualizações únicas de páginas

Versão EN

471 visualizações totais de páginas

391 visualizações únicas de páginas

INESCTEC
SCIENCE
BITS

5 episódios

2592 streams

RELAÇÕES PÚBLICAS

Assessoria de Imprensa



ASSESSORIA DE IMPRENSA NACIONAL

Números totais:

1025 notícias nos OCS nacionais

+ 4,2M€ de AAV

22 PR's

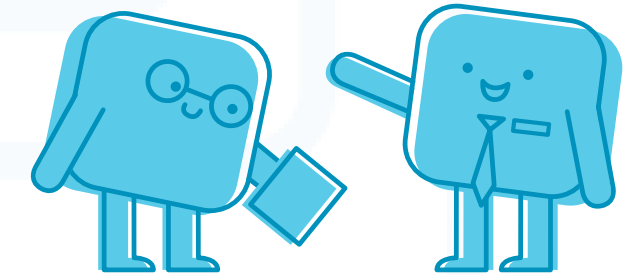

ASSESSORIA DE IMPRENSA INTERNACIONAL

Números totais via Alpha Galileo:

11 PR's

87 recortes de imprensa

+3000 visualizações

+41000 alertas gerados

Plataforma medium:

2 artigos de opinião

114 visualizações



RELAÇÕES PÚBLICAS

Eventos

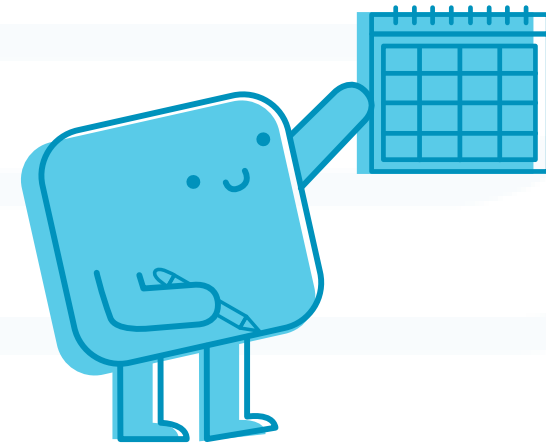

42
eventos

11
eventos para
divulgação de C&T

11
eventos co-organizados
pelo SCOM

42 eventos em que o
SCOM prestou apoio

ORGANIZAÇÃO TOTAL:
Fórum INESC TEC do Outono

 **FÓRUM** INESC TEC
DO OUTONO

Aceleração
da descarbonização
da economia



July 7, 2022

SOE'22
Space, Ocean and Earth Insights

BIO, GEO and TEK come together to discuss the
current frontier of Space Exploration

Vitor Santos Auditorium @ ISEP

**ENRIQUECER
A EXPERIÊNCIA
DO CONSUMIDOR**

 **ESTÁGIOS**
de VERÃO @ **CTM**

 **PSCC'2022**



XXII Po
Computatio
27th Jun

 **MUG**

MARKETING DIGITAL

Website & BIP



WEBSITE

Números totais:

54.272 visitas totais

197.501 visualizações totais de páginas

140.256 visualizações totais de páginas únicas

Páginas mais visitadas:

Oportunidades e Pessoas



BIP INESC TEC MAGAZINE

20.095
visitas

868 subscritores PT
592 subscritores EN

40.030 visualizações de páginas

31.780 visualizações de páginas únicas

Secções mais visitadas:

Notícias, Parceiros, Extraordinários, Focus

MARKETING DIGITAL

Redes Sociais



REDES SOCIAIS



9362

seguidores

385

tweets

3648

Interações totais

Conteúdos BIP | resultou num maior nº de interações

230

alcance médio

88.517

Impressões totais

3,91%

taxa média de envolvimento

Fotografias | resultam numa maior taxa média de envolvimento



2554

seguidores

598

publicações

4713

gostos totais

58.104

Alcance total de publicações (fotos) no feed

1591

alcance médio

209.612

Impressões totais

32,8%

taxa média de envolvimento

31.938

Alcance total de reels (vídeos)



17235

seguidores

201

publicações

20.013

cliques totais

Conteúdos com maior número de impressões | artigos, imagens e vídeos

1851

alcance médio

372.232

Impressões totais

4,61%

taxa média de envolvimento

Fotografias | resultam numa maior taxa média de envolvimento

MARKETING DIGITAL

Redes Sociais



REDES SOCIAIS



7717

seguidores

291

publicações

1745

gostos totais

Fotografias e conteúdos BIP | resultam num maior número de gostos

887

alcance médio

6608

Impressões totais

Fotografias | resultam numa maior taxa média de envolvimento



1250

seguidores

18.513

visualizações

727,4

horas de visualização

42

vídeos publicados em 2022
(40 vídeos, um Short e um Live)

Twitter Instagram LinkedIn Facebook Youtube

Número de Seguidores



MARKETING DIGITAL

Redes Sociais



CAMPANHAS

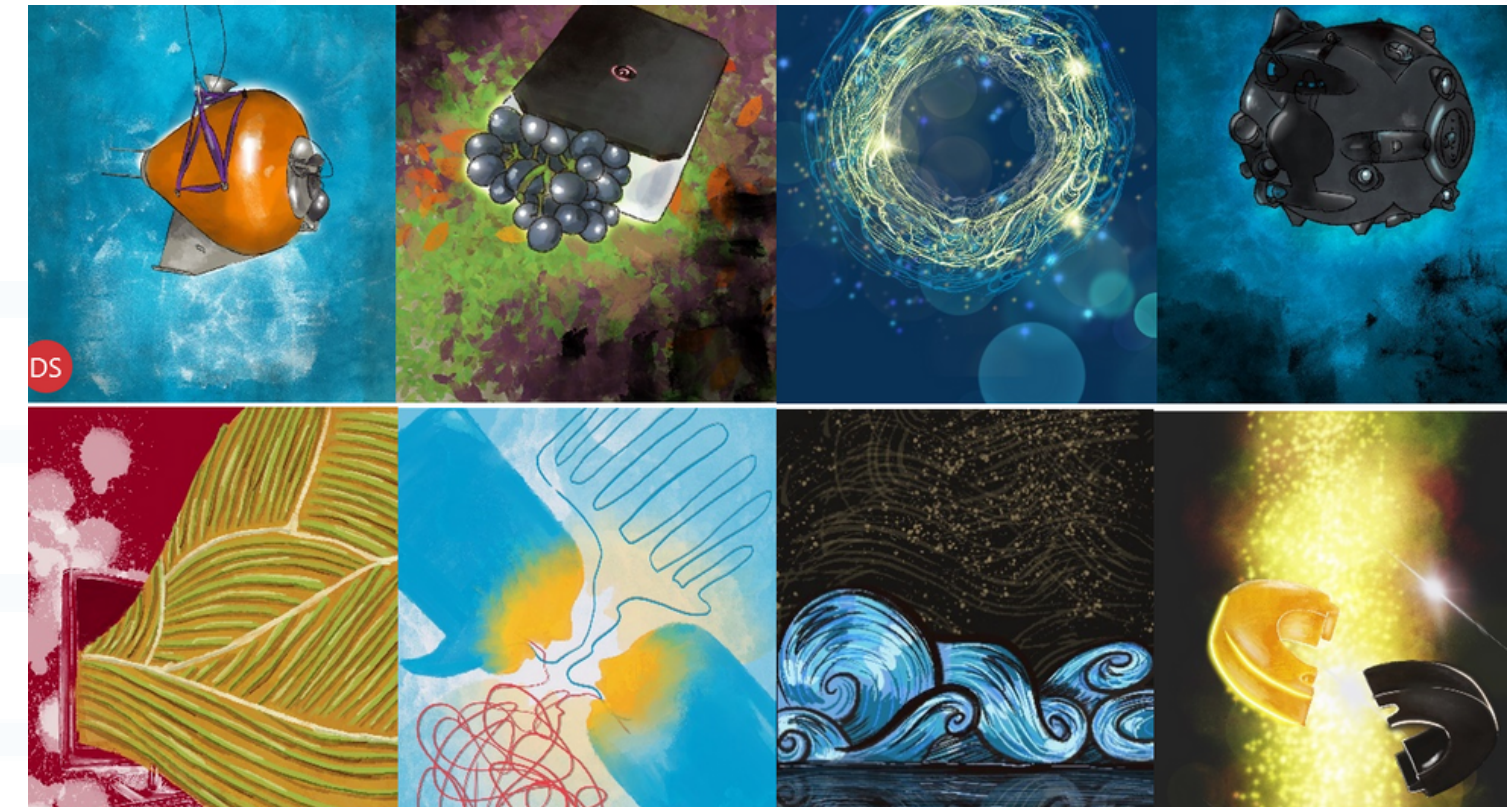
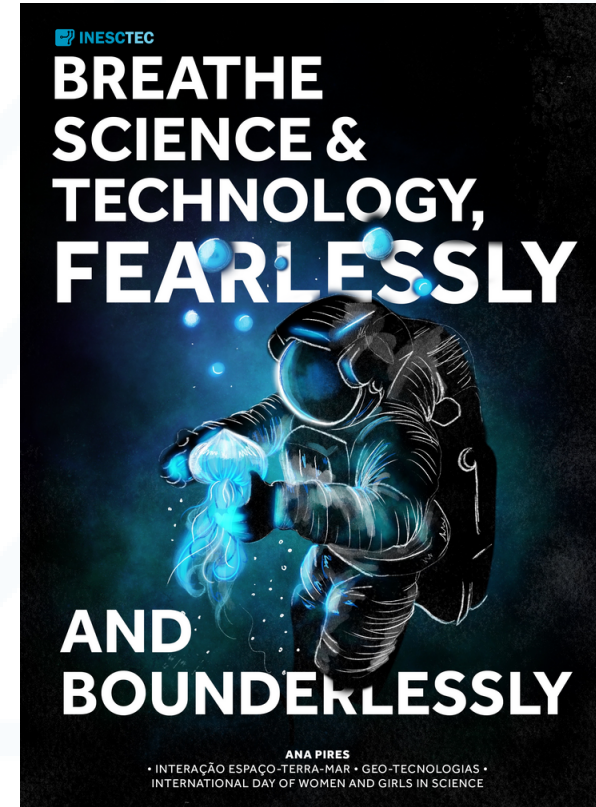

MARKETING DIGITAL

Outros exemplos de Design e Multimédia



PUBLICIDADE



Join and help us build a network of **Intercultural Ambassadors at INESC TEC!**

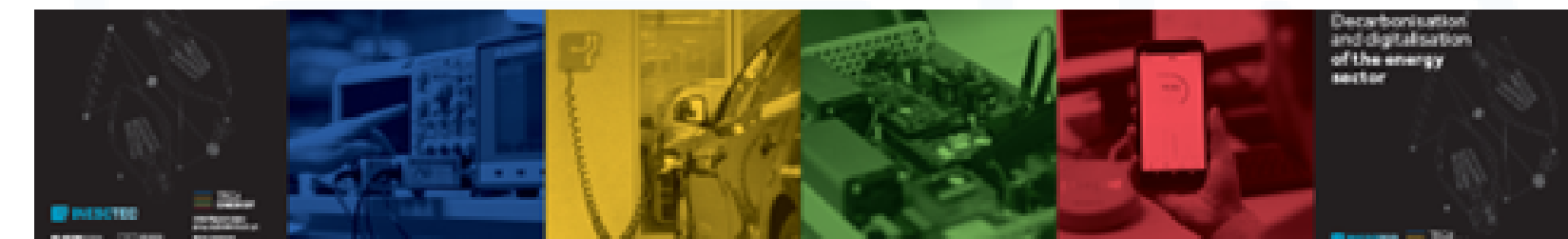
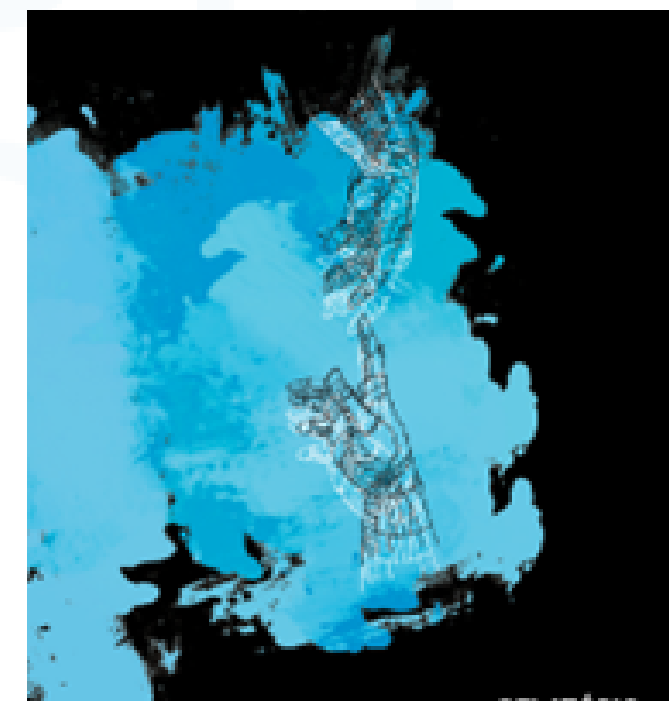

WPs de Disseminação e Comunicação de Resultados



PROJETOS

7 CANDIDATURAS A PROJETOS

3 aprovados (1 europeu, 2 PRR)
3 reprovados (3 Horizonte Europa)
1 a aguardar (Horizonte Europa)

8 WPS DE COMUNICAÇÃO E DISSEMINAÇÃO DE RESULTADOS

4 europeus | 4 nacionais

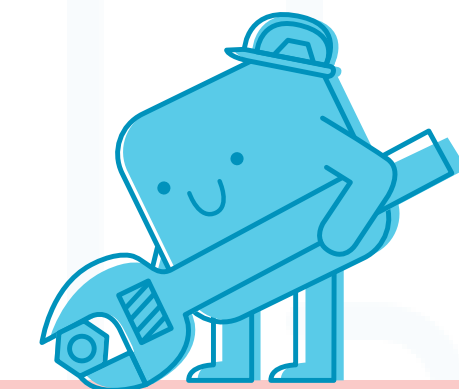

IDIINA

RISC2

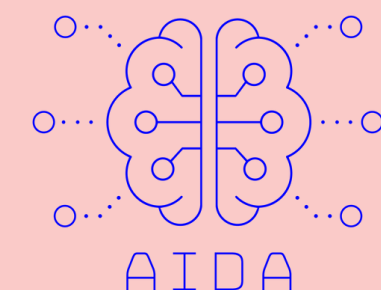
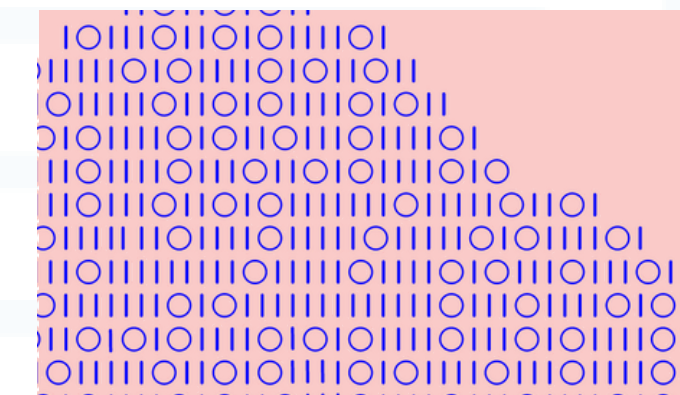

interconnect



2. DIAGNÓSTICO 2022

**COMUNICAÇÃO INTERNA
INSTITUCIONAL**

COMUNICAÇÃO INTERNA

Eventos



+ de 500
participantes em eventos



306 publicações

Mattermost (em News & Events)

51 e-mails

Eventos e Oportunidades

47 agendas semanais

Calendário Outlook



Uniformização da Identidade Gráfica

Intervenções em edifícios

Nova versão

Cartões de visita



Novos produtos

Merchandise mais sustentável

3. DIAGNÓSTICO 2022

**ANÁLISE SWOT À COMUNICAÇÃO
DO INESC TEC**

FORÇAS

- Rubricas de comunicação de ciência únicas no panorama nacional (ex: Revista e Spotlight)
- Presença forte nos media nacionais
- Redes sociais com grande impacto e seguidores
- Evento anual "Fórum do Outono"
- Apoio especializado na comunicação de resultados de projetos de I&D
- Eventos internos com boa adesão
- Qualidade dos conteúdos publicados em PT e EN
- Equipa de comunicação multidisciplinar



FRAQUEZAS

- Website INESC TEC - confuso, lento e com pouca leitura de notícias
- % ainda elevada de investigadores pouco envolvidos e comprometidos com a missão de comunicar ciência em vários formatos (eventos, notícias, etc)
- Discrepância na utilização e aplicação da identidade da marca em vários formatos
- Falta de estratégia na comunicação interna, acentuada pela dispersão geográfica dos diversos polos



AMEAÇAS

- O imediatismo e o fator atualidade tão almejado por profissionais de comunicação, muitas vezes não se coaduna com os timings dos investigadores, acabando o INESC TEC por perder oportunidade de aparecer mais vezes
- Falta de financiamento e/ou budgets mal desenhados para comunicação podem comprometer o desempenho esperado
- Proliferação de micro sites de centros de I&D/ criação de identidades gráficas fora da "identidade mãe", que tornam a comunicação de ciência da instituição como um todo confusa, dispersa, fragmentada e pouco eficaz



OPORTUNIDADES

- As áreas de investigação do INESC TEC são, de uma forma geral, temas que marcam a atualidade e, por isso, a agenda mediática
- Liderança internacional em várias áreas de investigação que sustenta a credibilidade e a reputação da instituição
- A pandemia trouxe uma especial atenção e, conseqüente, interesse para a importância de comunicar ciência com qualidade, abolindo fronteiras e permitindo explorar mais questões internacionais, como a captação de talento internacional
- Equipas multiculturais e multidisciplinares que permitem explorar atividades de comunicação para atração e retenção de talento

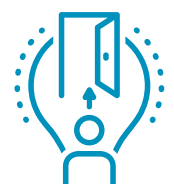

4. ESTRATÉGIA 2023

COMUNICAÇÃO EXTERNA

Comunicação de Ciência

Novidades



REVISTA SCIENCE & SOCIETY



NOVA PLATAFORMA DIGITAL

1 podcast | 1 videocast

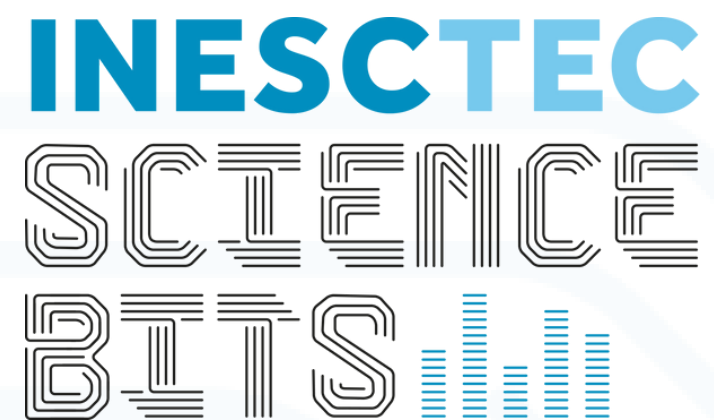

1 podcast | Periodicidade mensal

Foco passa a ser a história dos investigadores

MARKETING DIGITAL

Novidades



WEBSITE

Reformulação + lançamento

SPOILER ALERT

BTP INESCTECMAGAZINE



Alojamento no novo website



Reformulação na forma de divulgação via email marketing



Noticiário de 5 minutos após cada divulgação por email

MARKETING DIGITAL

Novidades



NOVAS RUBRICAS | REDES SOCIAIS

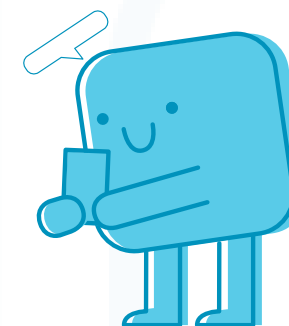

DID YOU KNOW?

Sabia que?



WHY?

Porque é que?



Playlists



Sugestões de leitura



Números



WHO?

Um dia na vida de um investigador



PUBLICIDADE INSTITUCIONAL

Novidades



Plano Estratégico 2023-2030
Portfólio de tecnologias

MARKETING DIRETO

Novidades



Nova forma de envio

INESCTECMAGAZINE

OUTRAS AÇÕES

Novidades



Conversas sobre comunicação de ciência
juntamente com equipas de comunicação de
outras instituições para posicionar o INESC
TEC como uma referência na comunicação de
ciência e partilha de experiências e boas
práticas

5. ESTRATÉGIA 2023

CAMPANHAS
COMUNICAÇÃO EXTERNA

ATRAÇÃO DE TALENTO

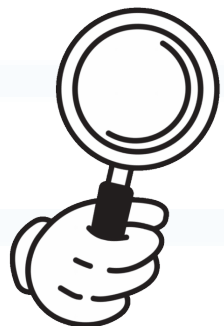

Aumentar o recrutamento de novos investigadores residentes em Portugal e/ou no estrangeiro

Reformulação conteúdos da página "Junte-se a Nós"

Desenvolvimento de um vídeo focado na atração de talento nacional

Novas formas de comunicar os editais na página do LinkedIn "INESC TEC Job Opportunities"

Utilização da página do INESC TEC no LinkedIn uma vez por mês com anúncio das posições abertas e aumento do número de seguidores da página das oportunidades

DIA DAS MULHERES E MENINAS NA CIÊNCIA

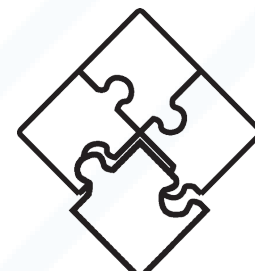

Assinalar o dia trazendo à discussão quatro temas - educação, liderança, equilíbrio e futuro.

Publicação dos quatro episódios nos canais de comunicação da instituição

Produção e lançamento de um documentário com os 4 episódios no INESC TEC, com a participação das 8 colaboradoras, aberta a toda a comunidade científica

Divulgação via PR do documentário e convite aos media para o evento de lançamento

Divulgação do documentários nos vários canais da instituição

Avaliar possibilidade de candidatar o documentário a prémios/concursos da área

PROPÓSITO, VISÃO, MISSÃO E VALORES

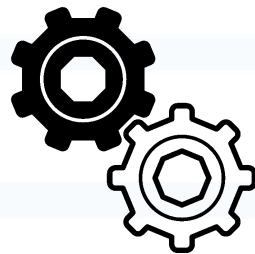

Tornar os conceitos apelativos e, ao mesmo tempo, simples e concisos, facilitando a receção, compreensão e memorização da mensagem por parte dos stakeholders.

Apoio na redação final do propósito, visão, missão e valores do Plano Estratégico 2023 a entregar na reunião de Conselho Geral, em abril;

Apoio na produção gráfica do Plano;

Produção de pequenos vídeos para apresentar cada um dos conceitos aos diferentes stakeholders, através dos diferentes canais de comunicação da instituição;

Produção de outros materiais gráficos, nomeadamente, cartazes e flyers, para uso externo e interno, para comunicar cada um destes conceitos;

Colocação de algumas destas mensagens no novo merchandise a produzir em 2023.

SEED PROJECTS

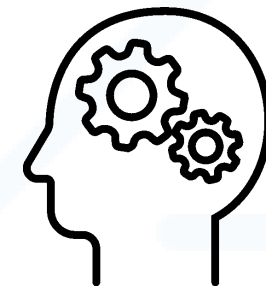

Servir propósitos de comunicação interna (aumentar a adesão à iniciativa), ao mesmo tempo, que se passa a mensagem para o público externo que o INESC TEC é um local onde os investigadores têm liberdade para pensar e criar (um dos valores do plano)

Desenvolvimento de pequenos vídeos com testemunhos dos investigadores a quem foi concedido financiamento nas primeiras edições e que já têm trabalho desenvolvido, que possa ser apresentado;

Divulgação desses vídeos nos diferentes canais de comunicação da instituição.

CIÊNCIA: NOVOS DOMÍNIOS CIENTÍFICOS



Comunicar os oito novos domínios científicos propostos no Plano Estratégico 2023-2030.

Produção de conteúdos para explicar cada um dos domínios;

Representação gráfica de cada um dos domínios;

Produção de uma série de oito entrevistas, em formato vídeo, para cada um dos domínios. O objetivo passa por apresentar o trabalho que os diversos investigadores desenvolvem para o respetivo domínio, a ciência que ali se produz e os objetivos a atingir;

Os vídeos serão divulgados nos diferentes canais de comunicação da instituição;

Produção de um vídeo geral para comunicação dos domínios;

Produção de outros materiais gráficos (exemplos: brochuras, aplicação em apresentações institucionais, etc.) para comunicar os domínios.

INOVAÇÃO: OS TEC4

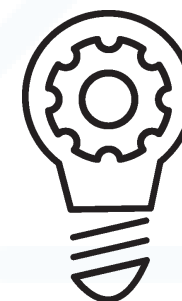

Comunicar a inovação que é feita no INESC TEC, nomeadamente as tecnologias existentes em cada um dos TEC4.

Reestruturação da páginas dos TEC4 no website novo;

Produção de vídeos sobre as tecnologias INESC TEC;

Divulgação dos vídeos nos vários canais de comunicação do INESC TEC;

Apresentação dos vídeos em eventos.



NOVO WEBSITE INESC TEC

Grande bandeira de comunicação para fechar o ano de 2023

Comunicar o INESC TEC como um todo de forma mais clara, simples e utilizando recursos mais atrativos do ponto de vista de comunicação

A nível externo, o lançamento será explorado em várias dimensões, nomeadamente:

- Utilizando as redes sociais para realizar a contagem decrescente para o lançamento, sem dar qualquer tipo de pista sobre o que vai acontecer. Serão divulgadas partes, em formato imagem, do website, que juntas no final funcionarão como um puzzle;
- Depois de o website ser lançado, a informação será divulgada, sobretudo, via e-mail – através da newsletter –, e nas redes sociais da instituição;
- Está também previsto o lançamento de uma nota de imprensa, a anunciar o novo website.

6. ESTRATÉGIA 2023

COMUNICAÇÃO INTERNA

COMUNICAÇÃO INTERNA

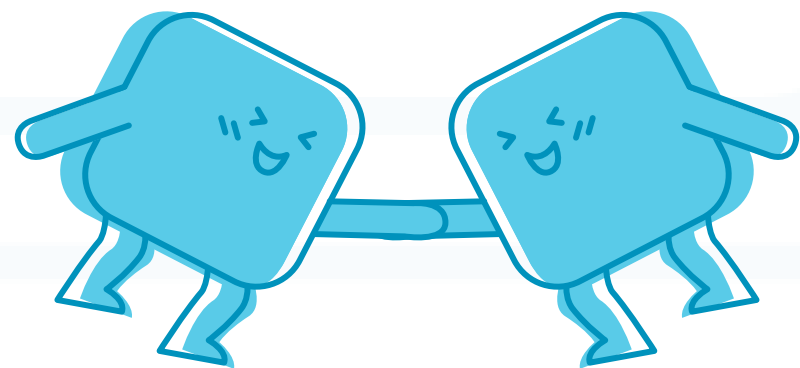

Dar os primeiros passos no desenvolvimento de uma estratégia de comunicação sólida e eficaz, à semelhança do que já existe para a comunicação externa.

Estruturar a forma como a informação sobre o dia a dia da organização passa para os colaboradores;

Desenvolver estratégias que tenham como objetivo passar informação que transmita benefícios claros para a retenção do talento interno da instituição;

Uniformizar os materiais de comunicação existentes e colocá-los à disposição dos colaboradores;

Reforçar o sentimento de pertença dos colaboradores, independentemente do tipo de vínculo que tenham e da localização geográfica em que se inserem;

Promover a interação entre os colaboradores, independente da dispersão geográfica da instituição.

INFORMAÇÃO SOBRE AS NOVIDADES DA INSTITUIÇÃO

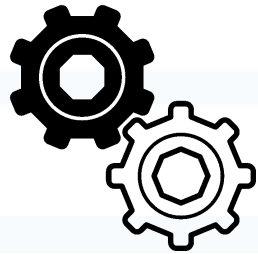

Comunicar, em primeira mão,

- Plano Estratégico 2023 (propósito, missão, visão, valores)
- Comunicar desempenho científico da instituição, promover a colaboração interna
- Campanha sobre os seed projects
- Lançamento do novo website INESC TEC

RETENÇÃO DE TALENTO

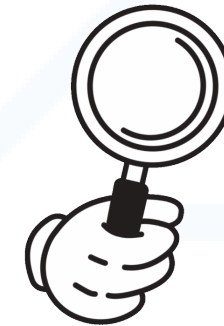

- Manual de acolhimento disponível em quatro versões
- Apoio na organização das sessões de acolhimento
- Criação de uma apresentação a utilizar na sessão
- Apoio na produção de merchandise que inclua a nova proposta de valor da instituição

UNIFORMIZAÇÃO DE TODOS OS MATERIAIS DE COMUNICAÇÃO

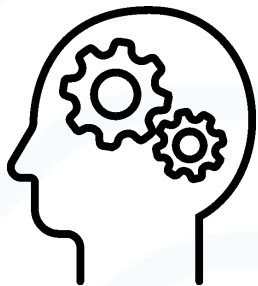

- Novos templates word
- Novos templates PPT
- Novo cartão de visita único

REFORÇO DO SENTIMENTO DE PERTENÇA DA COMUNIDADE

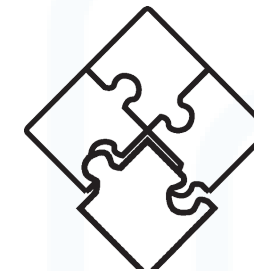

- Retomar a atividade de team building
- Evento "INESC TEC having fun" destinado aos colaboradores e respetivas famílias, a propósito da celebração do dia da criança

PROMOÇÃO DE RELAÇÕES INTERPESSOAIS ENTRE OS COLABORADORES



Implementação automática – junto de RH e SIG – de um sistema de envio de **postais de aniversários** a todos os colaboradores, por email, com conteúdos e grafismos produzidos pelo SCOM;

Assinalar o aniversário do INESC TEC, internamente, com entrega de lembranças aos colaboradores que participarem no evento, bolo, etc., com um mote “**Quem faz anos somos nós, mas quem recebe as prendas são vocês, que nos permitem diariamente trabalhar no alcance dos nossos objetivos**” – numa ação conjunta com o CA;

Reforçar a divulgação da “Caixa/Email de sugestões”, seguindo o mote “Queremos dar ouvidos” – numa ação conjunta com os RH;

Apoiar a organização de **dias abertos nos diferentes polos do INESC TEC**;

Organizar os placards do edifício, de forma a que um deles seja exclusivo para a comunicação interna e onde aí possam ser colocados **conteúdos a anunciar** – numa ação conjunta com o SGI;

Apoiar ações internas de **networking – num modelo informal** a decorrer, por exemplo, uma vez por mês a uma sexta-feira à tarde -, para que as pessoas se possam conhecer e trocar ideias. A ideia passa por desafiar cada centro a organizar cada uma destas iniciativas, contando com o apoio do SCOM na sua organização.

Apoio na criação de dois clubes, em 2023, com a intenção de que cada um destes clubes acabe por ganhar vida própria e seja dinamizado pelos próprios colaboradores que o integrarem. Para 2023, a ideia é criar **um clube de leitura e outro de jogos de tabuleiro**.



**WE ARE SCIENCE.
WE ARE TECHNOLOGY.
WE ARE INNOVATION.
WE ARE INESC TEC.**