

Financiado por:

Iceland
Liechtenstein
Norway grants

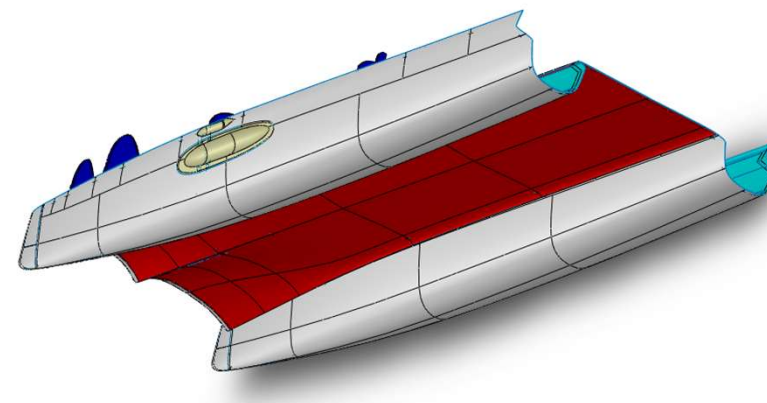

Projeto: FLYPASS - Foil boat using clean energy for Passenger transportation

Código de Projeto: PT-INNOVATION-0095

Data de início do Projeto: 06-07-2022

Custo Total do Projeto: 1.672.716,00 euros

Custo Total Elegível: 1.413.682,00 euros

Montante Financiado: 983.869,00 euros

Objetivos do projeto:

- Desenvolver um protótipo Zero Emissões para o transporte de passageiros, equipado com sistemas de navegação de alta eficiência;
- Desenvolver protótipo equipado com sistemas assistidos ou semiautônomos que percebem o ambiente e apoiam a decisão humana em termos de navegação, manobras complexas e atracação, melhorando a inteligência dessas soluções e eliminando o risco de sua introdução no mercado;
- Desenvolver sistemas inovadores que impulsionem ainda mais a eficiência e redução do risco na indústria do transporte marítimo de passageiros através do desenvolvimento e adaptação de soluções aos requisitos e restrições concretas das tecnologias subjacentes;
- Desenvolvimento de parceria entre PME e instituições de investigação de Portugal e da Noruega para a interligação, criação e exploração de valor acrescentado, ao reunir competências complementares para responder às necessidades específicas de produtos dirigidos aos mercados globais.

Operador do programa:



Promotor:



Parceiros:

